

DM-IR SPHERE



- ODS Control Remoto
 - Soporte 3 ejes
 - 2D+3D (Reducción digital de ruido)
 - DIS (Estabilización digital de imagen)
 - ABC (Control de brillo de IR Automático)
-
- GL102SC-SVFC
 - 600 Líneas de TV
 - Lente varifocal DC Auto iris
 - Lentes(2.8mm-12mm)
 - Filtro ICR-IR intercambiable
 - Trazado de movimiento en OSD
 - DIS(Estabilización digital de imagen)
 - High Light Compensation
 - IP66



Sensibilidad ON

Sensibilidad OFF



DIS ON

DIS OFF

AQUÍ SE MUESTRA LA DISTANCIA QUE PUEDEN ALCANZAR LOS IR
TANTO EL AMBIENTE COMO LA POSICIÓN PUEDEN AFECTAR AL FUNCIONAMIENTO DE LOS MISMOS

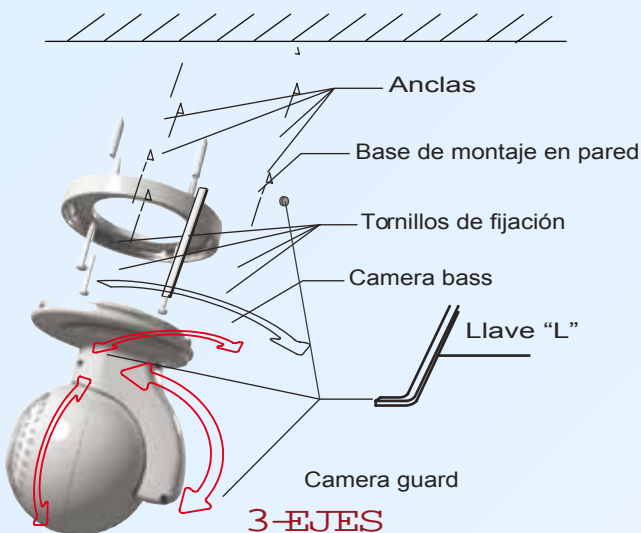
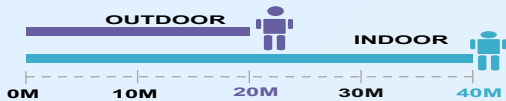

Sensor	1/3 Inch Color CCD Format
Número de pixels	752(H)x582(V)
Sistema de barrido	2:1 entrelazado
Sincronización del sistema	Sincronización Interna
Resolución Horizontal	Más de 600 líneas de TV
Iluminación mínima	CDS ON :0.00006 Lux / CDS OFF:0.1 Lux
Relación S/R	Más de 52dB
Balance de blancos	ATW /AWC/ MANUAL / EXTERIOR(1800'K~10,500'K)
Gamma	r = 0.45
Salida de Video	CVBS : 1.0V p-p 75ohm
Oburador electrónico	1/50~1/100,000 sec
BLC	BLC / HLC / OFF(Seleccionable)
Sens Up	Auto /Fija /Off(x2 ~ x256)
DNR	On / Off (Seleccionable, 1 ~ 32 Nivel ajustable)
Día & Noche(Color)	On /Auto, Seleccionable (Eléctrica)
Agudeza	On /Off (Nivel ajustable)
Detección de movimiento	On / Off(8 Zonas programables)
Privacidad	On / Off(8 Zonas programables)
Alimentación	DC12V
Consumo	1.2Am Max.
Lentes	2.8 ~ 12mm DC Auto IRIS
Temperatura de uso	-10 C ~ +50 C, RH95% Max
Temperatura de almacenamiento	-20 C ~ +60 C, RH95% Max
Dimensiones	150(H) x135(D)mm
Peso	1450g